

貴社図面番号

記号	内容	日付	記入者	箇所
△	ゴムキャップ変更 (P-0023)	2020.04.29	東郷	4
	フロントキャップ寸法変更 (P-0024)			
△				

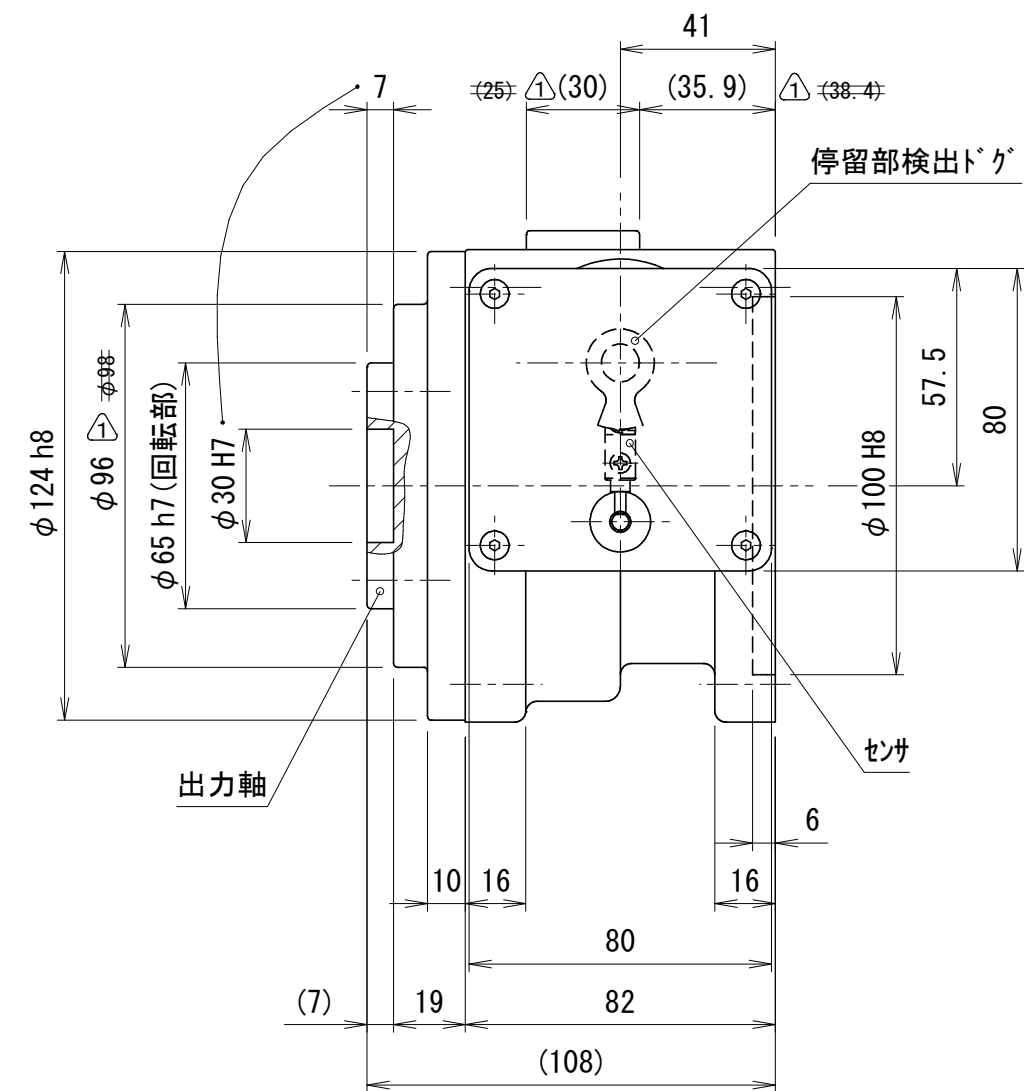
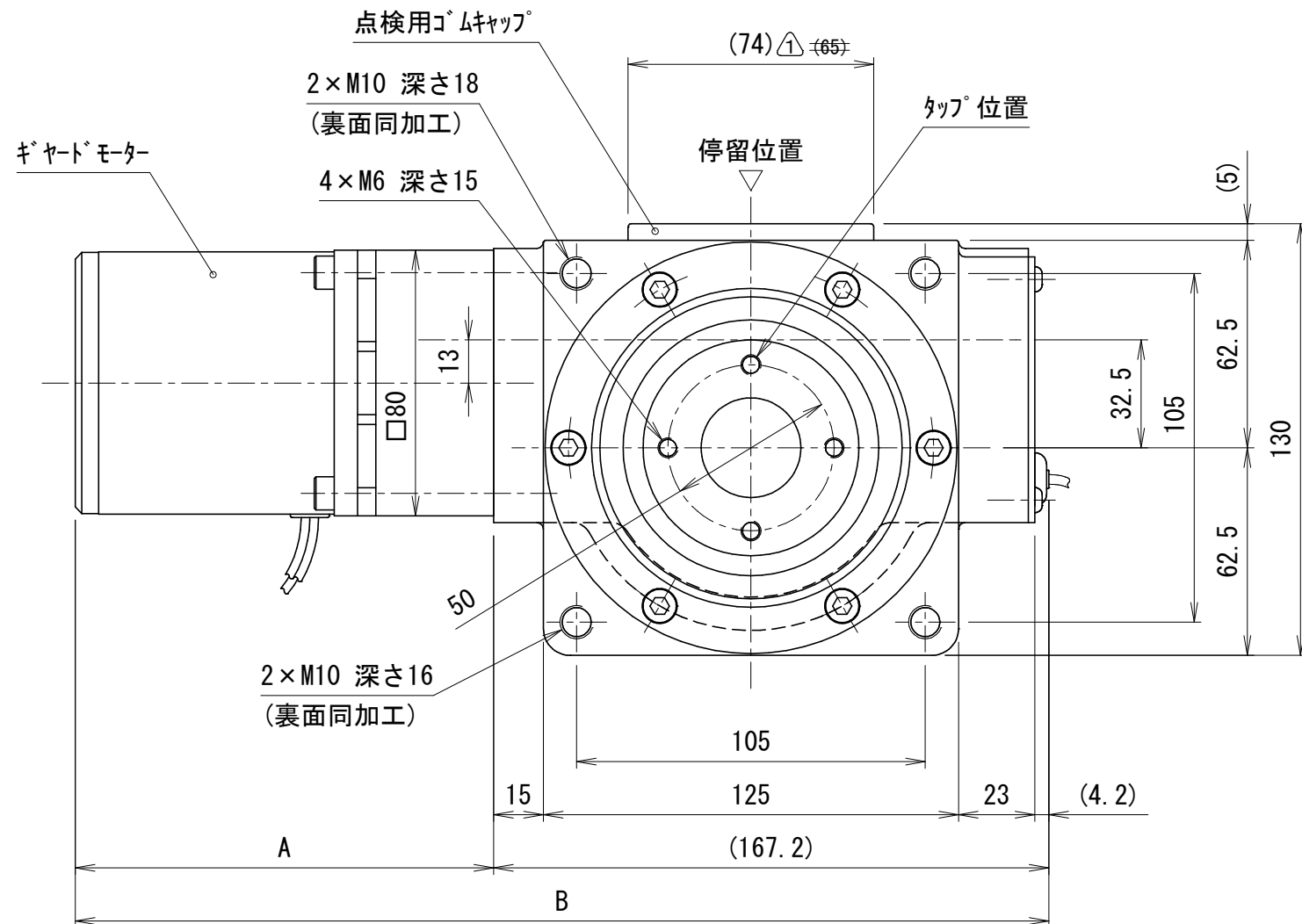

・停留位置と出力軸タップ位置の関係は図の通りとなります。

型式	PDW12F-□□-□□□-□□							
	注1)	注2)	注3)	注4)				
仕様内容	割出数	02:2	ギヤヘッド 速比	009:1/9 (割出数:4~8)	モータ仕様	無記号:単相100V 50/60Hz		
		03:3		012:1/12.5 (割出数:4~8)		1:単相200V 50/60Hz		
		04:4		015:1/15		2:単相110/115V 60Hz		
		06:6		018:1/18		3:単相220/230V 50Hz		
		08:8		025:1/25		4:単相220/230V 60Hz		
		030:1/30		9:モータ無し				
		036:1/36		ブレーキパック		無記号:ブレーキパック無し		
		050:1/50				E:コントローラパック (SB50W付属) [単相100-230V]		
								F:SB50W [単相100-230V]

ギヤヘッド速比	A	B
1/9~25	126	(293.2)
1/30~50	131	(298.2)

カタログに記載されている仕様については、改良の為変更させて頂くことがあります。

単位	mm	尺度	1:2	認可	技術 20.06.16 福岡	検査	技術 20.06.09 川島	製図	福岡	日付	2017.06.21	図名	PDW12 ハールテックス ハールテックス 外形図	図番	PD1290103	△	A 3
----	----	----	-----	----	----------------------	----	----------------------	----	----	----	------------	----	------------------------------	----	-----------	---	--------

kamo 加茂精工株式会社

